



**Схема теплоснабжения
муниципального образования
Раздольненский район Республики
Крым на период 2016-2031 гг.**

Обосновывающие материалы

Глава 3

**Электронная модель системы теплоснабжения
МО Раздольненский район**

**Приложение 2. Альбом характеристик
потребителей тепловой энергии**

023.СТС.016.006.003.002

Содержание

Перечень рисунков	2
Перечень таблиц	2
1.Схемы подключения потребителей к системам теплоснабжения	3
2.Характеристики потребителей тепловой энергии от источников на территории МО Раздольненский район	4

Перечень таблиц

Таблица 1 – Характеристики потребителей тепловой энергии, подключенных к котельной ГУП РК «Крымтеплокоммунэнерго» (п.г.т. Раздольное, ул. Школьная, 16)	4
Таблица 2 – Характеристики потребителей тепловой энергии, подключенных к котельной ГУП РК «Крымтеплокоммунэнерго» (п.г.т. Раздольное, Евпаторийское шоссе, 14а).....	4
Таблица 3 – Характеристики потребителей тепловой энергии, подключенных к котельной ГУП РК «Крымтеплокоммунэнерго» (п.г.т. Раздольное, ул. Ленина,13)	6
Таблица 4 – Характеристики потребителей тепловой энергии, подключенных к котельной ГУП РК «Крымтеплокоммунэнерго» (п.г.т. Раздольное, ул. 30 лет Победы).....	6
Таблица 5 – Характеристики потребителей тепловой энергии, подключенных к котельной ГУП РК «Крымтеплокоммунэнерго» (п.г.т. Раздольное, Красноперекопское шоссе, 23).....	7

Перечень рисунков

Рисунок 1 – Схема 4. Потребитель тепловой энергии с открытым водоразбором на ГВС и непосредственным присоединением СО	3
--	---

1. Схемы подключения потребителей к системам теплоснабжения

В данном разделе представлены типовые схемы подключения потребителей тепловой энергии к системам теплоснабжения в МО Раздольненский район.



Рисунок 1 – Схема 4. Потребитель тепловой энергии с открытым водоразбором на ГВС и непосредственным присоединением СО

2. Характеристики потребителей тепловой энергии от источников на территории

МО Раздольненский район

**Таблица 1 – Характеристики потребителей тепловой энергии, подключенных к котельной
ГУП РК «Крымтеплокоммунэнерго» (п.г.т. Раздольное, ул. Школьная, 16)**

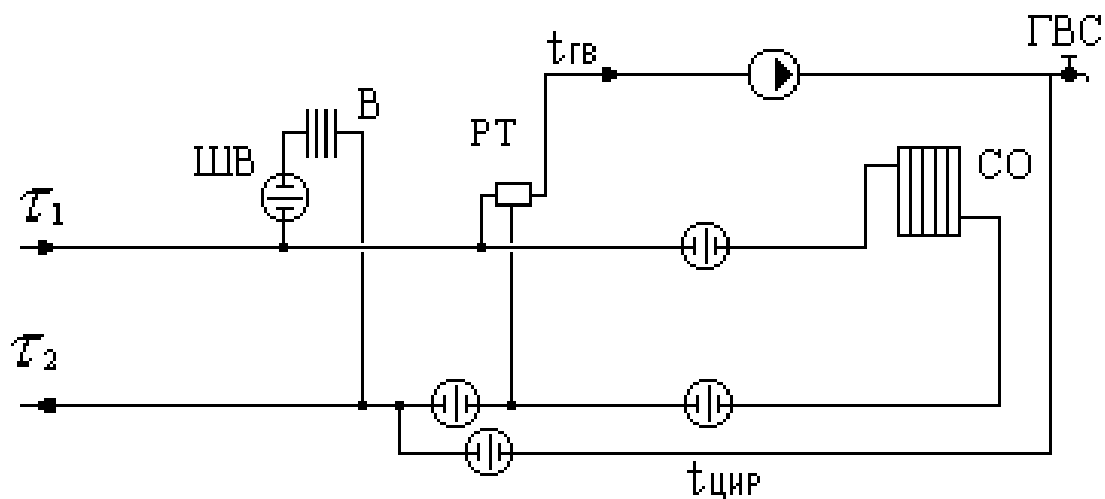
Адрес узла ввода	Наименование узла	Номер схемы подключения потребителя	Договорная нагрузка на отопление, Гкал/ч	Договорная нагрузка на вентиляцию, Гкал/ч	Договорная нагрузка на ГВС, Гкал/ч	Суммарная договорная нагрузка, Гкал/ч
ул. Ленина, 39	Дом культуры	4	0,162	0	0	0,162
ул. Ленина, 17	здание суда	4	0,056	0	0	0,056
ул. Гоголя, 56	школа № 1	4	0,276	0	0	0,276
ул. Промышленная, 16а	школа № 2	4	0,282	0	0	0,282
ул. Ленина, 40	Почта	4	0,043	0	0	0,043
пр-т 30 лет Победы, 19	жилой дом 19	4	0,029	0	0	0,029
пр-т 30 лет Победы, 21	жилой дом 21	4	0,01	0	0	0,01
ул. Ленина, 62	жилой дом 62	4	0,026	0	0	0,026
ул. Ленина, 64	жилой дом 64	4	0,035	0	0	0,035
ул. Ленина, 70	жилой дом 70	4	0,033	0	0	0,033
ул. Калинина, 54	д/с "Звёздочка"	4	0,085	0	0	0,085
ул. Калинина, 54а	Начальная школа	4	0,103	0	0	0,103
ул. Гоголя, 99	жилой дом 99	4	0,019	0	0	0,019
пр-т 30 лет Победы, 13	жилой дом 13	4	0,054	0	0	0,054
ул. Пограничная, 10а	жилой дом 10а	4	0,032	0	0	0,032
ул. Пограничная, 10	жилой дом 10	4	0,035	0	0	0,035
ул. Пограничная, 10а	жилой дом 12	4	0,013	0	0	0,013
ул. Пограничная, 14	жилой дом 14	4	0,038	0	0	0,038
ул. Ленина, 71	Район. упр-е с/х	4	0,027	0	0	0,027
ул. Ленина, 67	Муз. школа, комитет по статистике	4	0,07	0	0	0,07
ул. Гоголя, 53	частный дом 53	4	0,005	0	0	0,005
пр-т 30 лет Победы, 16	жилой дом 16	4	0,038	0	0	0,038
ул. Ленина, 41, 47	жилой дом 41, 47	4	0,065	0	0	0,065
ул. Ленина, 13	Дом пионеров	4	0,069	0	0	0,069

Адрес узла ввода	Наименование узла	Номер схемы подключения потребителя	Договорная нагрузка на отопление, Гкал/ч	Договорная нагрузка на вентиляцию, Гкал/ч	Договорная нагрузка на ГВС, Гкал/ч	Суммарная договорная нагрузка, Гкал/ч
ул. Красноперекопское шоссе, 13а	жилой дом 13а	4	0,017	0	0	0,017

Таблица 2 – Характеристики потребителей тепловой энергии, подключенных к котельной ГУП РК «Крымтеплокоммунэнерго» (п.г.т. Раздольное, Евпаторийское шоссе, 14а)

Адрес узла ввода	Наименование узла	Номер схемы подключения потребителя	Договорная нагрузка на отопление, Гкал/ч	Договорная нагрузка на вентиляцию, Гкал/ч	Договорная нагрузка на ГВС, Гкал/ч	Суммарная договорная нагрузка, Гкал/ч
Евпаторийское шоссе, 10	жилой дом 10	4	0,032	0	0	0,032
Евпаторийское шоссе, 20	жилой дом 20	4	0,047	0	0	0,047
Евпаторийское шоссе, 22	жилой дом 22	4	0,033	0	0	0,033
ул. Гагарина, 7а	жилой дом 7а	4	0,095	0	0	0,095
ул. Гагарина, 13	жилой дом 13	4	0,038	0	0	0,038
ул. Гагарина, 15	жилой дом 15	4	0,027	0	0	0,027
Евпаторийское шоссе, 40	жилой дом 40	4	0,032	0	0	0,032
ул. Гагарина, 17	жилой дом 17	4	0,031	0	0	0,031
ул. Гагарина, 4	жилой дом 4	4	0,011	0	0	0,011
ул. Гагарина, 6	жилой дом 6	4	0,026	0	0	0,026
ул. Гагарина, 8	жилой дом 8	4	0,027	0	0	0,027
ул. Гагарина, 10	жилой дом 10	4	0,017	0	0	0,017
ул. Гагарина, 12	жилой дом 12	4	0,022	0	0	0,022
Евпаторийское шоссе, 38	жилой дом 38	4	0,051	0	0	0,051
Евпаторийское шоссе, 19	жилой дом 19	4	0,023	0	0	0,023
Евпаторийское шоссе, 34	жилой дом 34	4	0,013	0	0	0,013

Таблица 3 – Характеристики потребителей тепловой энергии, подключенных к котельной ГУП РК «Крымтеплокоммунэнерго» (п.г.т. Раздольное, ул. Ленина,13)

Адрес узла ввода	Наименование узла	Номер схемы подключения потребителя	Договорная нагрузка на отопление, Гкал/ч	Договорная нагрузка на вентиляцию, Гкал/ч	Договорная нагрузка на ГВС, Гкал/ч	Суммарная договорная нагрузка, Гкал/ч
ул. Ленина, 5	Исполком	4	0,147	0	0	0,147
ул. Ленина, 5а	Библиотека	4	0,146	0	0	0,146
ул. Ленина, 9	Родильное отделение	4	0,087	0	0	0,087
ул. Ленина, 9	Поликлиника	4	0,058	0	0	0,058
ул. Ленина, 9	Терапевтический корпус	4	0,557	0	0	0,557
ул. Ленина, 5	Гаражи исполкома	4	0,015	0	0	0,015
ул. Южная, 1	жилой дом 1	4	0,067	0	0	0,067
ул. Южная, 3	жилой дом 3	4	0,064	0	0	0,064
ул. Ленина, 14	Поссовет	4	0,086	0	0	0,086

Таблица 4 – Характеристики потребителей тепловой энергии, подключенных к котельной ГУП РК «Крымтеплокоммунэнерго» (п.г.т. Раздольное, ул. 30 лет Победы)

Адрес узла ввода	Наименование узла	Номер схемы подключения потребителя	Договорная нагрузка на отопление, Гкал/ч	Договорная нагрузка на вентиляцию, Гкал/ч	Договорная нагрузка на ГВС, Гкал/ч	Суммарная договорная нагрузка, Гкал/ч
Ул. 30 лет Победы, 33	жилой дом 33	4	0,053	0	0	0,053
ул. 30 лет Победы, 34	Д/с "Сказка"	4	0,274	0	0	0,274

Таблица 5 – Характеристики потребителей тепловой энергии, подключенных к котельной ГУП РК «Крымтеплокоммунэнерго» (п.г.т. Раздольное, Красноперекое шоссе, 23)

Адрес узла ввода	Наименование узла	Номер схемы подключения потребителя	Договорная нагрузка на отопление, Гкал/ч	Договорная нагрузка на вентиляцию, Гкал/ч	Договорная нагрузка на ГВС, Гкал/ч	Суммарная договорная нагрузка, Гкал/ч
ул. А. Кима, 137	жилой дом 137	4	0,044	0	0	0,044
ул. А. Кима, 135	жилой дом 135	4	0,033	0	0	0,033